

Demirel Crimp Technik GmbH



we connect the world

Demirel Crimp Technik

- ▶ in Privatbesitz
- ▶ über 40 Jahre am Markt tätig
- ▶ beliefert die meisten namhaften Kabelkonfektionäre in Europa und weltweit
- ▶ OEM Werkzeug-, Pressen- und Verschleißteillieferant
- ▶ zertifiziert nach DIN EN ISO 9001
- ▶ Produktionsstandorte in Deutschland und der Slowakei mit eigenen Entwicklungs- und Vertriebsabteilungen
- ▶ eigene Vertriebsniederlassungen in Mexiko, Marokko, Rumänien, Serbien, Türkei, Tunesien und Ukraine

Demirel Crimp Technik

- ▶ über 260 Mitarbeiter weltweit
- ▶ modernste 3D-CAD Arbeitsplätze
- ▶ 8.100 m² klimatisierte Produktionsfläche
- ▶ Fertigungstiefe von ca. 85 % mit modernsten Fertigungstechnologien
 - ▶ 5-Achs HSC-Fräscenter (High Speed Cutting)
 - ▶ hochpräzise Drahterodiermaschinen
 - ▶ CNC Schleifmaschinen und CNC Drehmaschinen
- ▶ klimatisierter Messraum mit modernen optischen und taktilen Messsystemen
- ▶ Hochgeschwindigkeitskamera für die Analyse von Crimpprozessen

Firmengeschichte - Meilensteine



Standorte



Deutschland

Entwicklung, Fertigung und Vertrieb



Slowakei

Entwicklung, Fertigung und Vertrieb



Rumänien

Vertrieb und Service



Türkei

Vertrieb und Service



Tunesien

Vertrieb und Service



Serbien

Vertrieb und Service



Mexiko

Vertrieb und Service



Marokko

Vertrieb und Service



Ukraine

Vertrieb und Service

Standorte

Deutschland

- ▷ 1.100 m² Verwaltung
- ▷ 3.300 m² Produktionsfläche
- ▷ 94 Mitarbeiter
- ▷ Produktion (Werkzeuge, Verschleißteile,)
- ▷ Entwicklung und Konstruktion (Werkzeuge)
- ▷ Auftragsabwicklung
- ▷ After-Sales Service

Rumänien

- ▷ 2 Mitarbeiter
- ▷ Vertrieb Rumänien
- ▷ After-sales service

Tunesien

- ▷ 1 Mitarbeiter
- ▷ Vertrieb Tunesien, Ägypten
- ▷ After-sales service

Slowakei

- ▷ 1.000 m² Verwaltung
- ▷ 4.800 m² Produktionsfläche
- ▷ 161 Mitarbeiter
- ▷ Produktion (Crimppressen und Sondermaschinen)
- ▷ Entwicklung und Konstruktion (Crimppressen und Sondermaschinen)
- ▷ After-sales Service Ost-Europa

Türkei

- ▷ 2 Mitarbeiter
- ▷ Vertrieb Türkei und Bulgarien
- ▷ After-sales service

Standorte

Serbien

- ▷ 1 Mitarbeiter
- ▷ Vertrieb Serbien und Nordmazedonien
- ▷ After-sales service

Mexiko

- ▷ Standort León
- ▷ 1 Mitarbeiter
- ▷ Vertrieb Mexiko
- ▷ After-sales service

Ukraine

- ▷ 1 Mitarbeiter
- ▷ Vertrieb Ukraine
- ▷ After-sales service

Marokko

- ▷ Standort Tanger
- ▷ 1 Mitarbeiter
- ▷ Vertrieb Marokko
- ▷ After-sales service

Demirel Crimp Technik - Deutschland

Firmengelände Zittau



Demirel Crimp Technik - Deutschland



Ausstellungsraum



Montageplätze (Werkzeuge)



5-Achs-Maschinen mit Roboter



Drahterodiermaschinen

Hanke Crimp-Technik - Slowakei

Standort Michalovce - SK



Hanke Crimp-Technik - Slowakei



Arbeitsvorbereitung



Montage



Materiallager

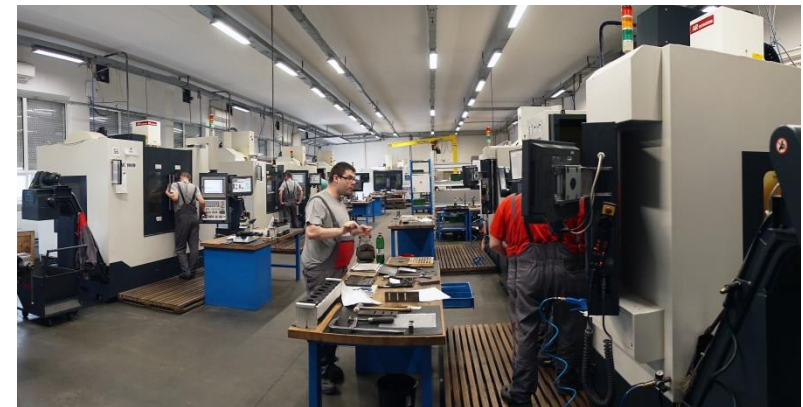

Fertigung

Demirel Crimp Technik

OEM - Original Equipment Manufacturer - Status

- ▶ Die Demirel Crimp Technik GmbH ist freigegebener Lieferant für Crimpwerkzeuge mit OEM-Status der folgenden Kontaktteilhersteller:



Rosenberger



DELPHI

KOSTAL

SCHULTE&CO
automotive components

Klauke[®]
A Textron Company



Produktportfolio

▶ Crimpwerkzeuge

- ▷ von 0.03 mm² bis 100 mm² (300 mm²)
- ▷ für alle Arten von Kontaktteilen (Bandform, Einzelkontakte, gedrehte Kontakte)
- ▷ Sonderwerkzeuge (z. B. geschmiedete Batterieklemmen)
- ▷ OEM Crimpwerkzeuge und Verschleißteile

▶ Crimppressen

- ▷ bis 300 mm²
- ▷ mit Abisoliervorrichtungen, Crimpkraftüberwachung, Schlechteilschneider oder Sealbestückungsmodulen
- ▷ Sondermaschinen (customer-made machines)

Quertransportwerkzeuge

QUICK – CRIMP 947

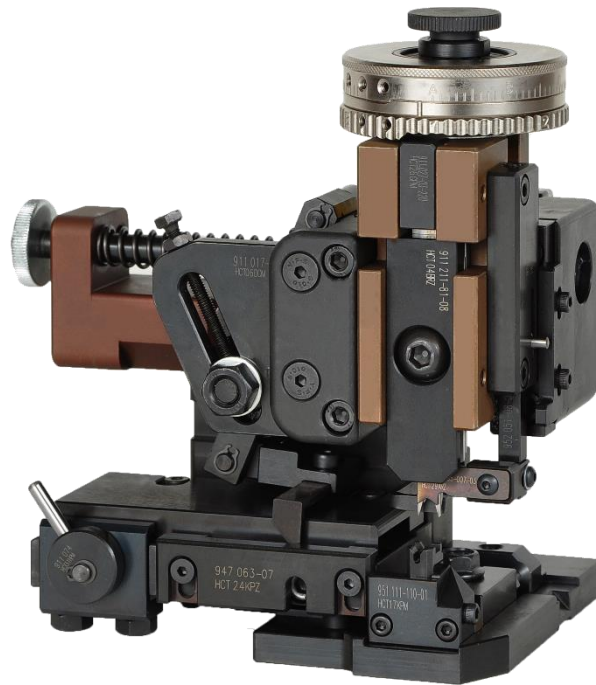

mechanischer Vorschub

GLOBAL – STAR 951



pneumatischer Vorschub

Leiterquerschnitt: 0,08 mm² - 6 mm² / Schließhöhe: 135,78 mm

Längstransportwerkzeuge

QUICK – CRIMP 948



mechanischer Vorschub

GLOBAL – STAR 952



pneumatischer Vorschub

Leiterquerschnitt: 0,08 mm² - 6 mm² / Schließhöhe: 135,78 mm

Crimpwerkzeuge

651 RED Line



Hochpräzises Crimp-Schnellwechselwerkzeug für kleine Querschnitte

Leiterquerschnitt: 0,08 mm² - 2,50 mm² / Schließhöhe: 135,78 mm

Crimpwerkzeuge

651 GOLD Line

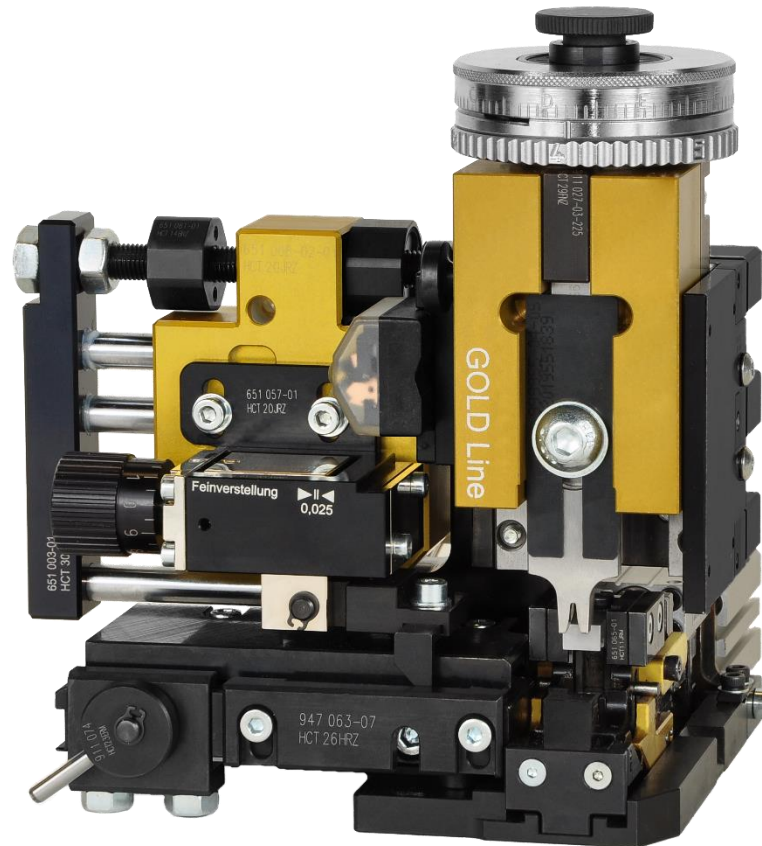

Hochpräzises Crimp-Schnellwechselwerkzeug für kürzeste Abmantellängen

Leiterquerschnitt: 0,08 mm² - 2,50 mm² / Schließhöhe: 135,78 mm

Quertransportwerkzeug

POWER – CRIMP 925



Quertransport pneumatisch – Schließhöhe 135,78 mm - bis 16 mm²
(abhängig vom Kontaktmaterial)

Längstransportwerkzeug

POWER – CRIMP 926

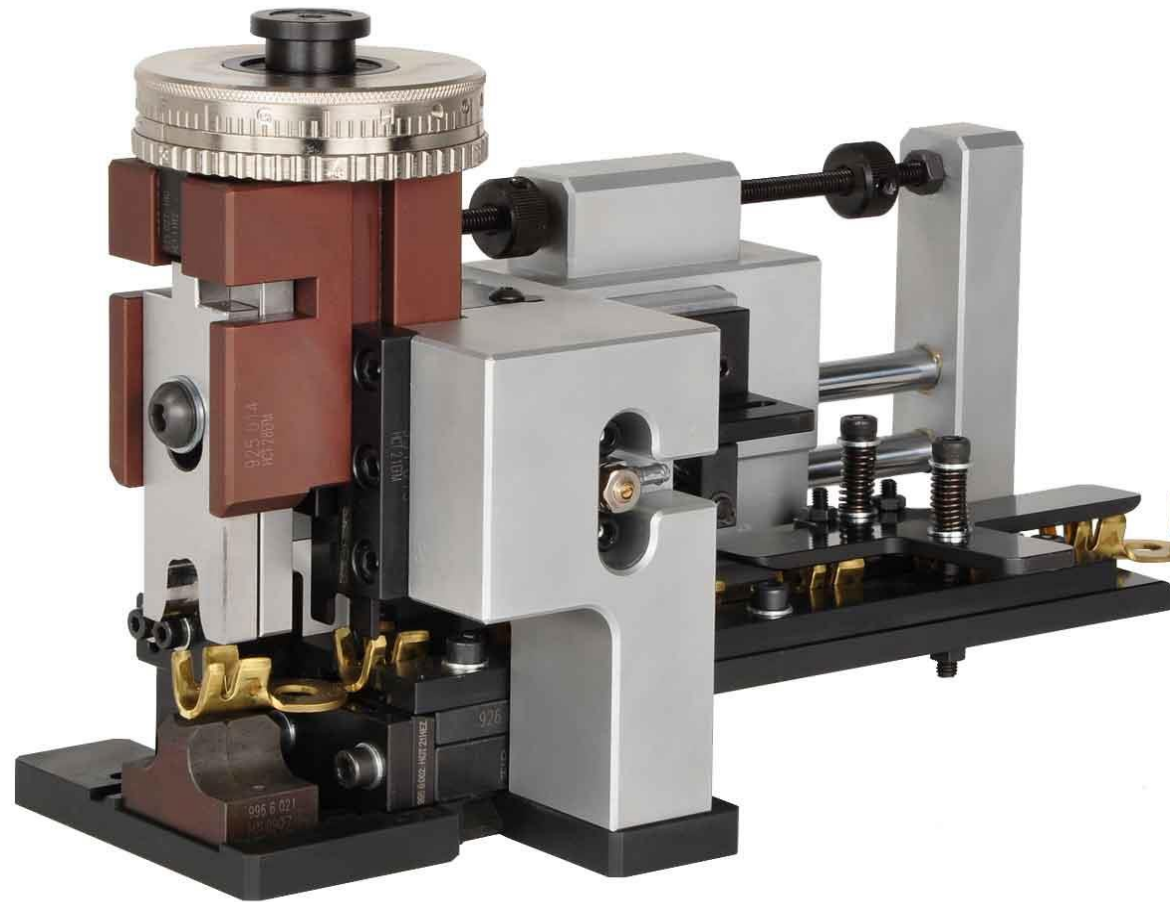

Längstransport pneumatisch – Schließhöhe 135,78 mm - bis 16 mm²
(abhängig vom Kontaktmaterial)

Quertransportwerkzeug

POWER – CRIMP 936

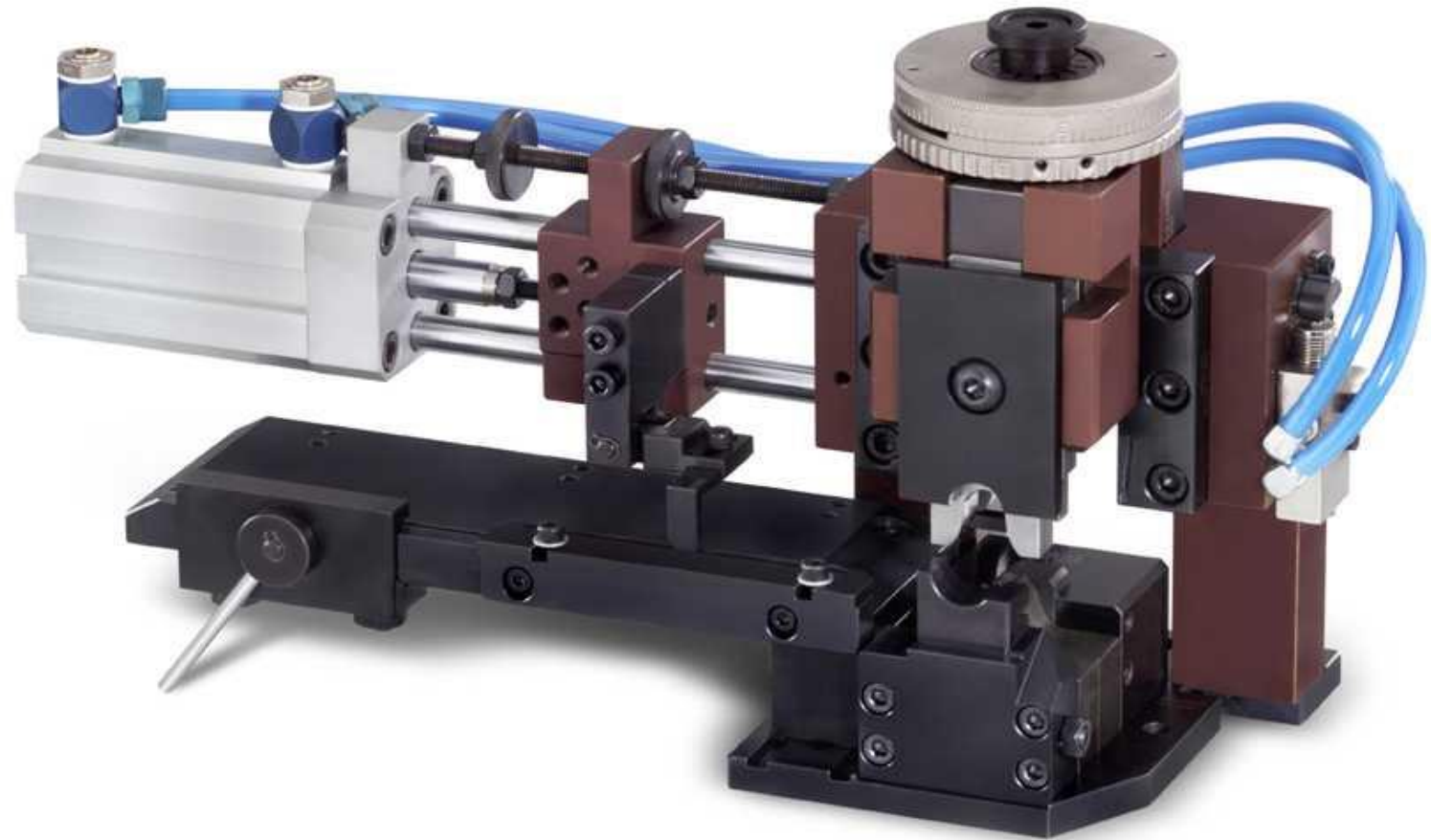

Quertransport pneumatisch – Schließhöhe 158,4 mm - bis 50 mm²
(abhängig vom Kontaktmaterial)

Längstransportwerkzeug

POWER – CRIMP 935



Längstransport pneumatisch – Schließhöhe 158,4 mm - bis 50 mm²
(abhängig vom Kontaktmaterial)

Weitere Crimpwerkzeuge

POWER – CRIMP 938

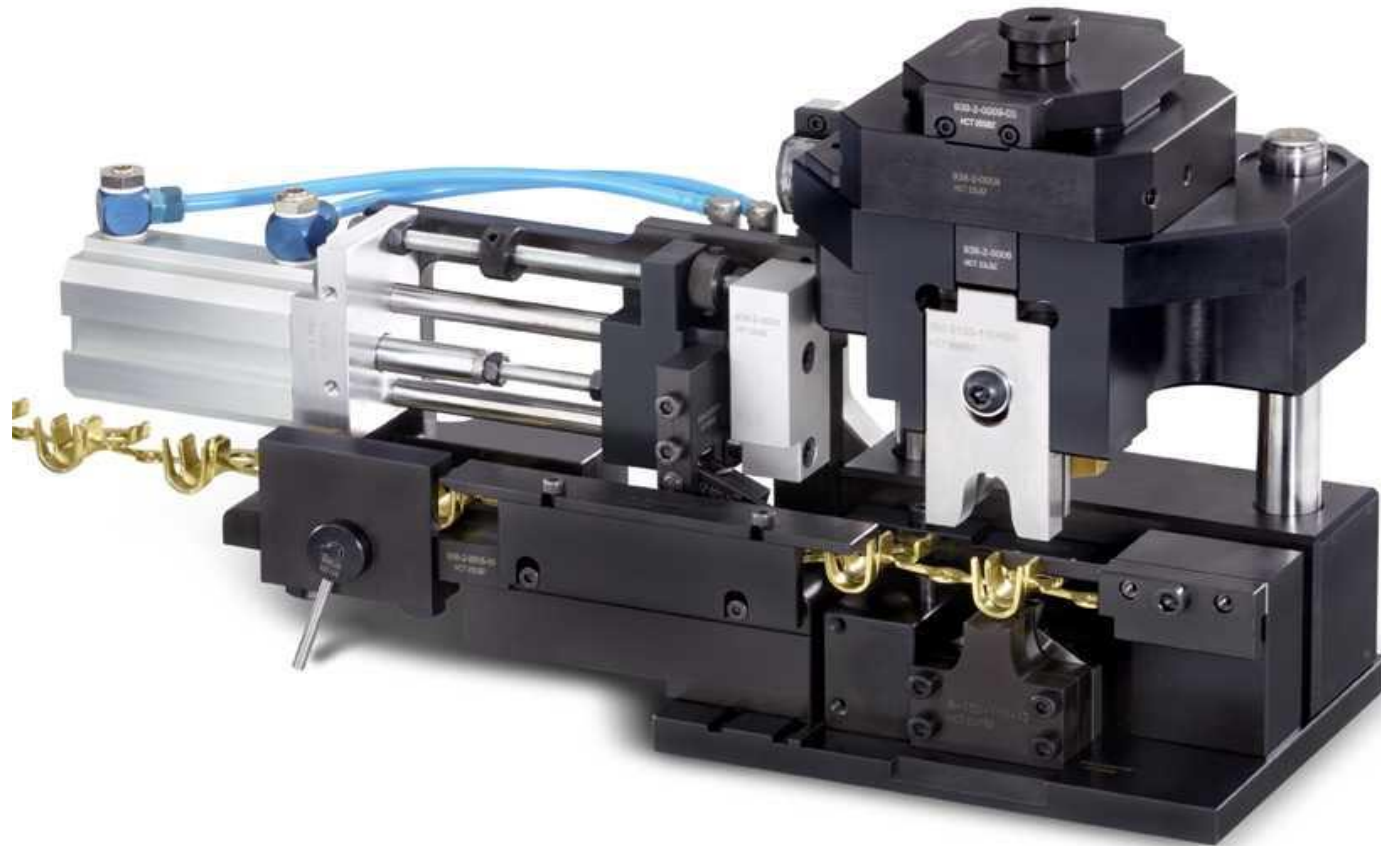

Quertransport pneumatisch – Schließhöhe 183 mm - 70 bis 100 mm²
(abhängig vom Kontaktmaterial)

Weitere Crimpwerkzeuge

POWER-CRIMP 938 BK

Crimpwerkzeug für Einzelkontakte, z. B. geschmiedete Batterieklemmen



Sonderwerkzeuge

POWER – CRIMP 926.90

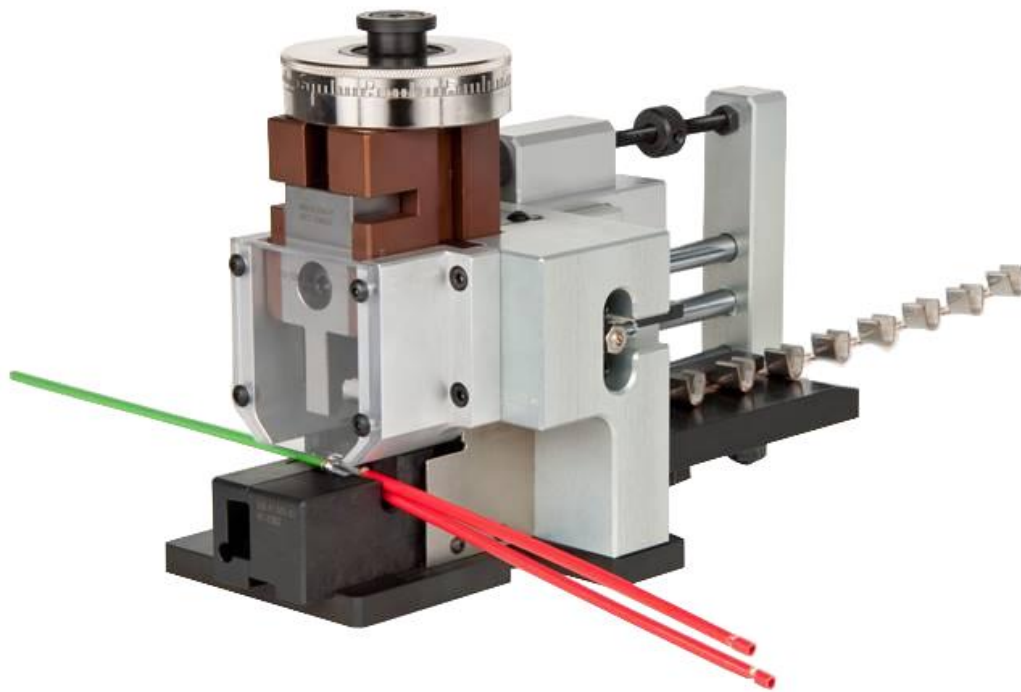

GLOBAL – STAR 951 EK



Sonderwerkzeuge

POWER – CRIMP 926 ST

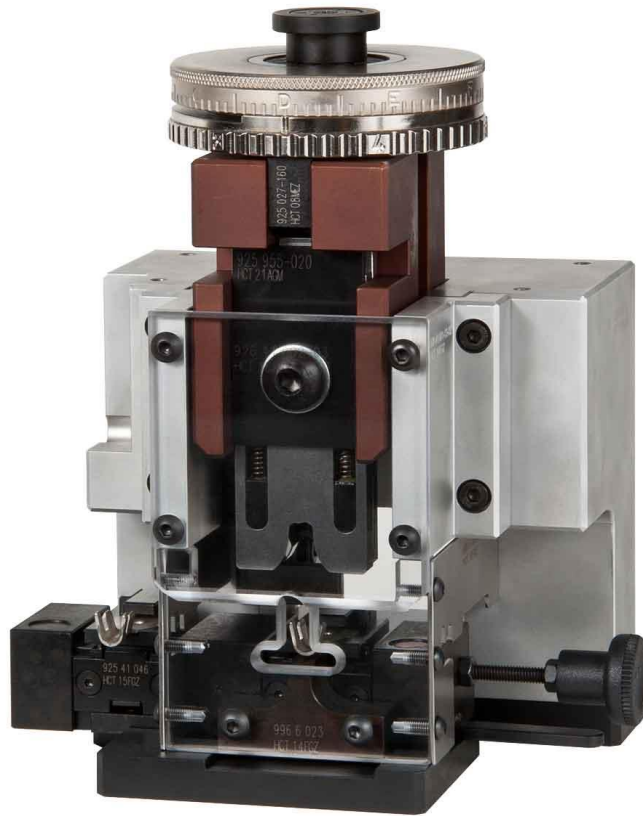

GLOBAL – STAR 952 TL

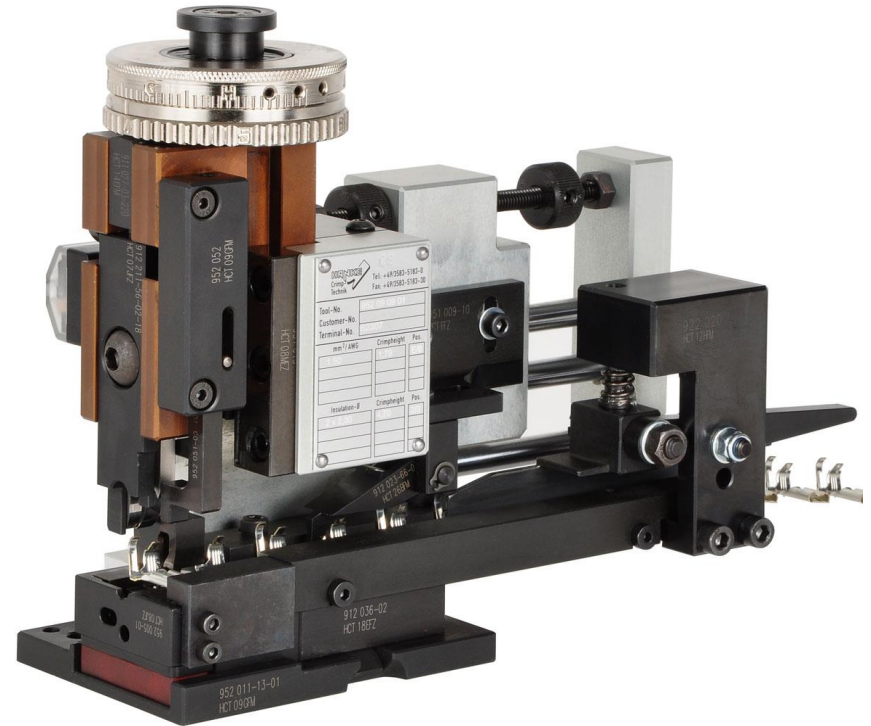

Crimppressen

CRIMPMATIC 601

Programmierbare Crimpmaschine
für Leiterquerschnitt bis 6 mm²



Crimppressen

CRIMPMATIC 601 Splice

Programmierbare Crimpmaschine
für Leiterquerschnitt bis 6 mm²
Spezialausführung für Spliceverbinder



Crimppressen

STRIPMATIC 602-20

Programmierbare Stripper-Crimper
für Leiterquerschnitte bis 4 mm²



Crimppressen

STRIPMATIC 603

Flexibler Stripper-Crimper mit
verschiedenen Betriebsmodi



Crimppressen

CRIMPMATIC 970-50/60

bis 16 mm² / 20 mm² *

Crimppresse in kompakter
Stahlplattenbauweise



* abhängig vom Kontaktmaterial

Weitere Crimppressen

CRIMPMATIC 971-150

bis 70 mm² *



CRIMPMATIC 971-220

bis 90 mm² *



* abhängig vom Kontaktmaterial

Weitere Crimppressen

CRIMPMATIC 971-150 Batterieklemme



Weitere Crimppressen

CRIMPMATIC 972-330

- ▷ Presskraft 330 kN
- ▷ Leiterquerschnitt bis 300 mm² *
- ▷ für Sonderwerkzeuge
z.B. Haltestahlseil für Ladebordwand



* abhängig vom Kontaktmaterial

Sonderanlagen

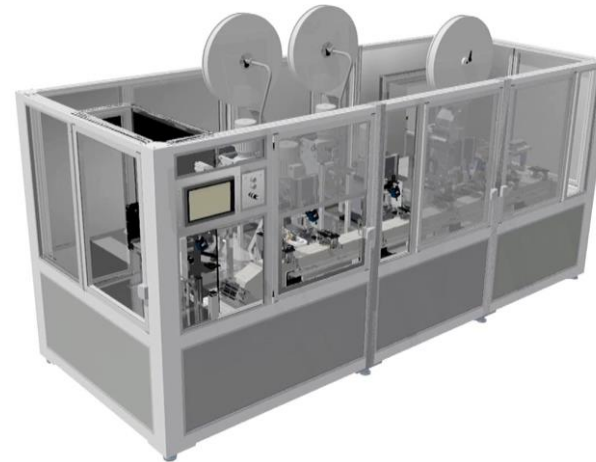

Vollautomat für Sitzsensoren



Bestückungsautomat für IDC Kontakte

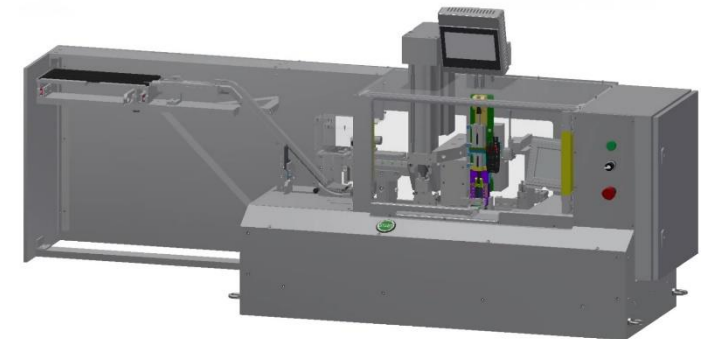

Microbridge Bestückungsautomat

Sondermaschinen

Halbautomat für die Verarbeitung von Rasterstegleitungen oder FPC-Folien

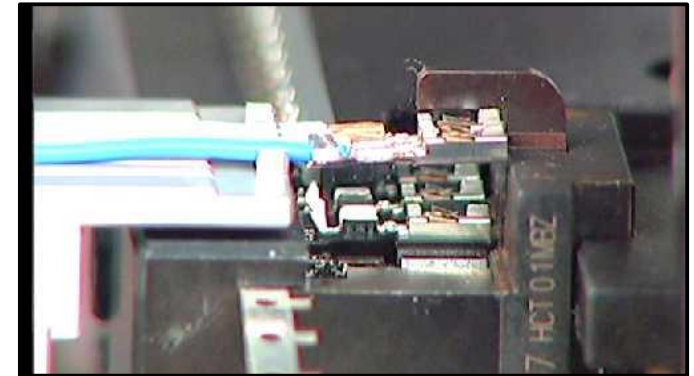
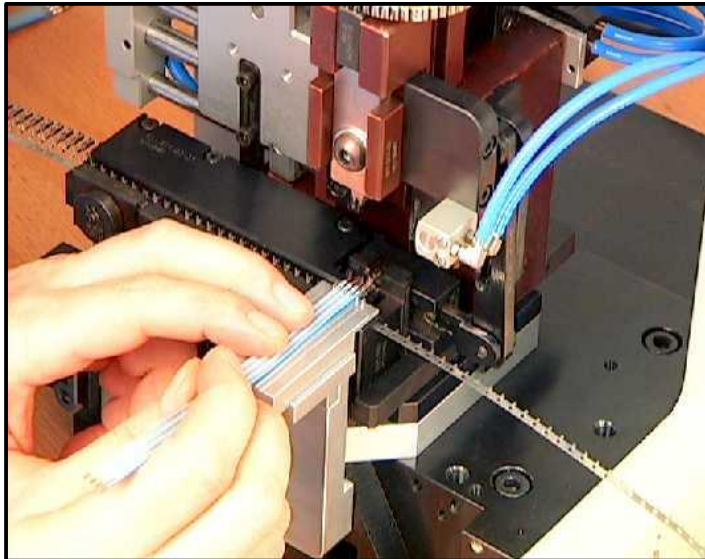

Statistik, Entwicklung

- ▶ Ausbringung Crimpwerkzeuge
- ▶ Ausbringung Crimppressen
- ▶ Umsatz

Crimpwerkzeuge

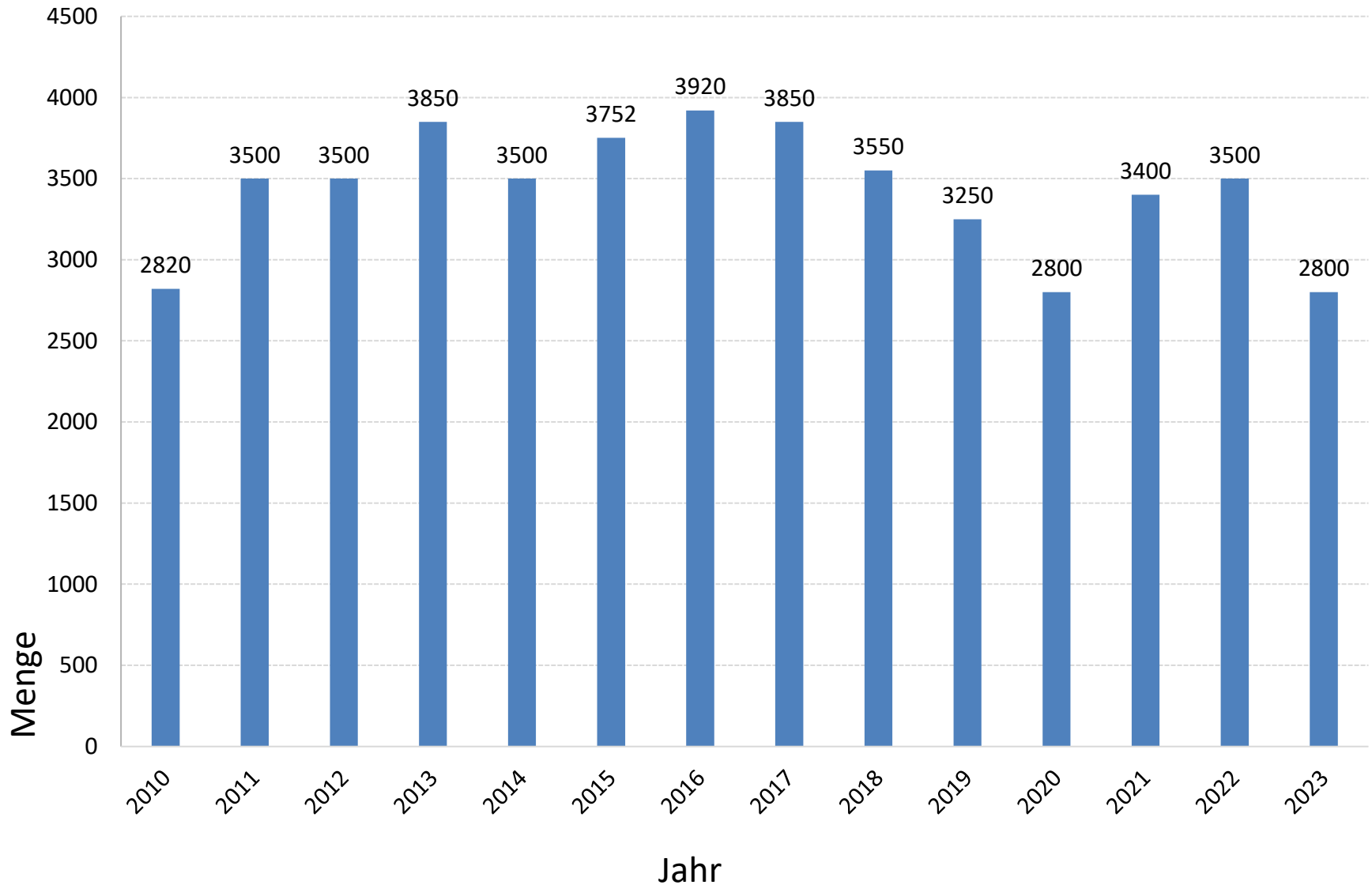

Crimppressen

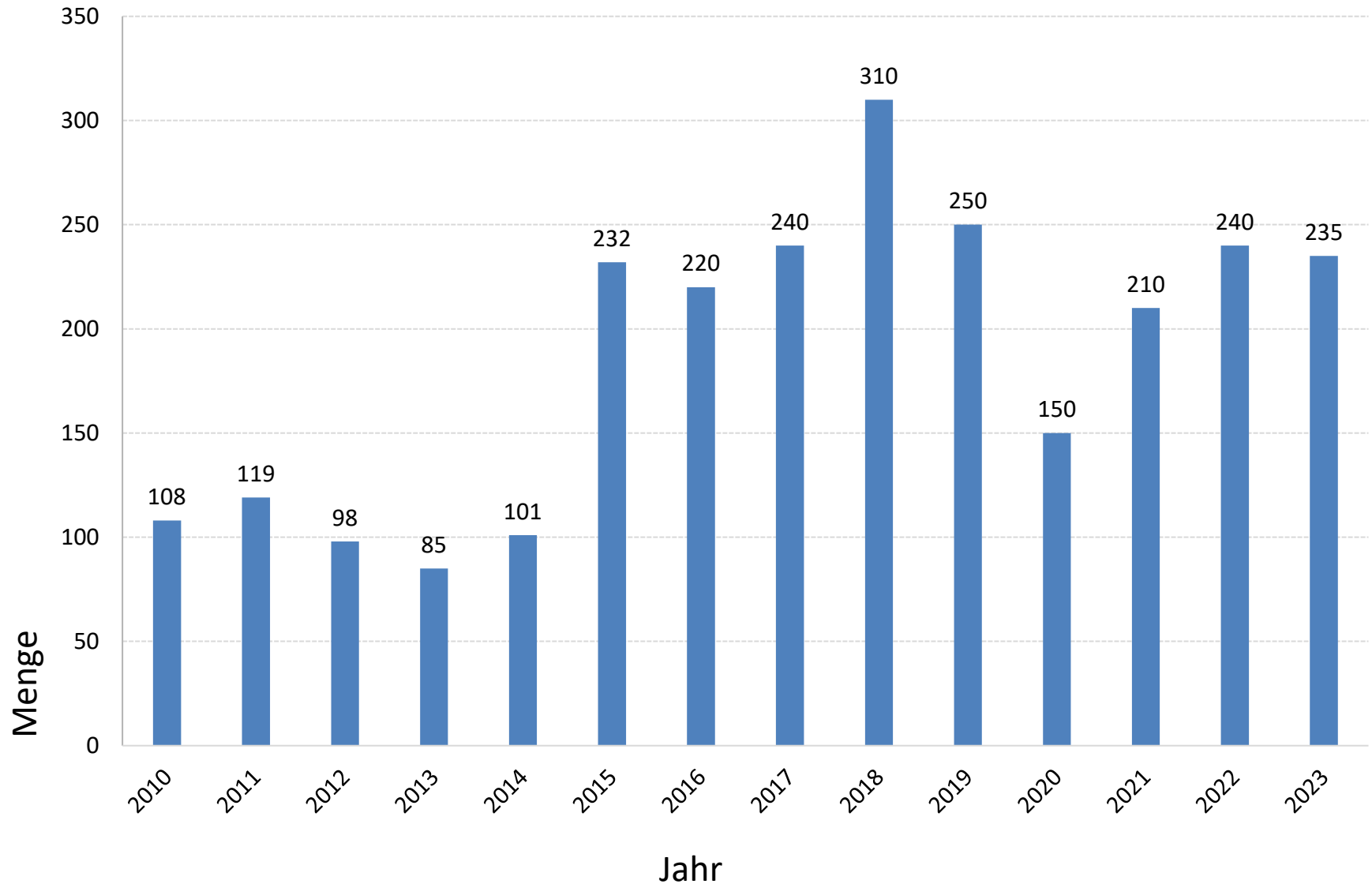

Umsatz

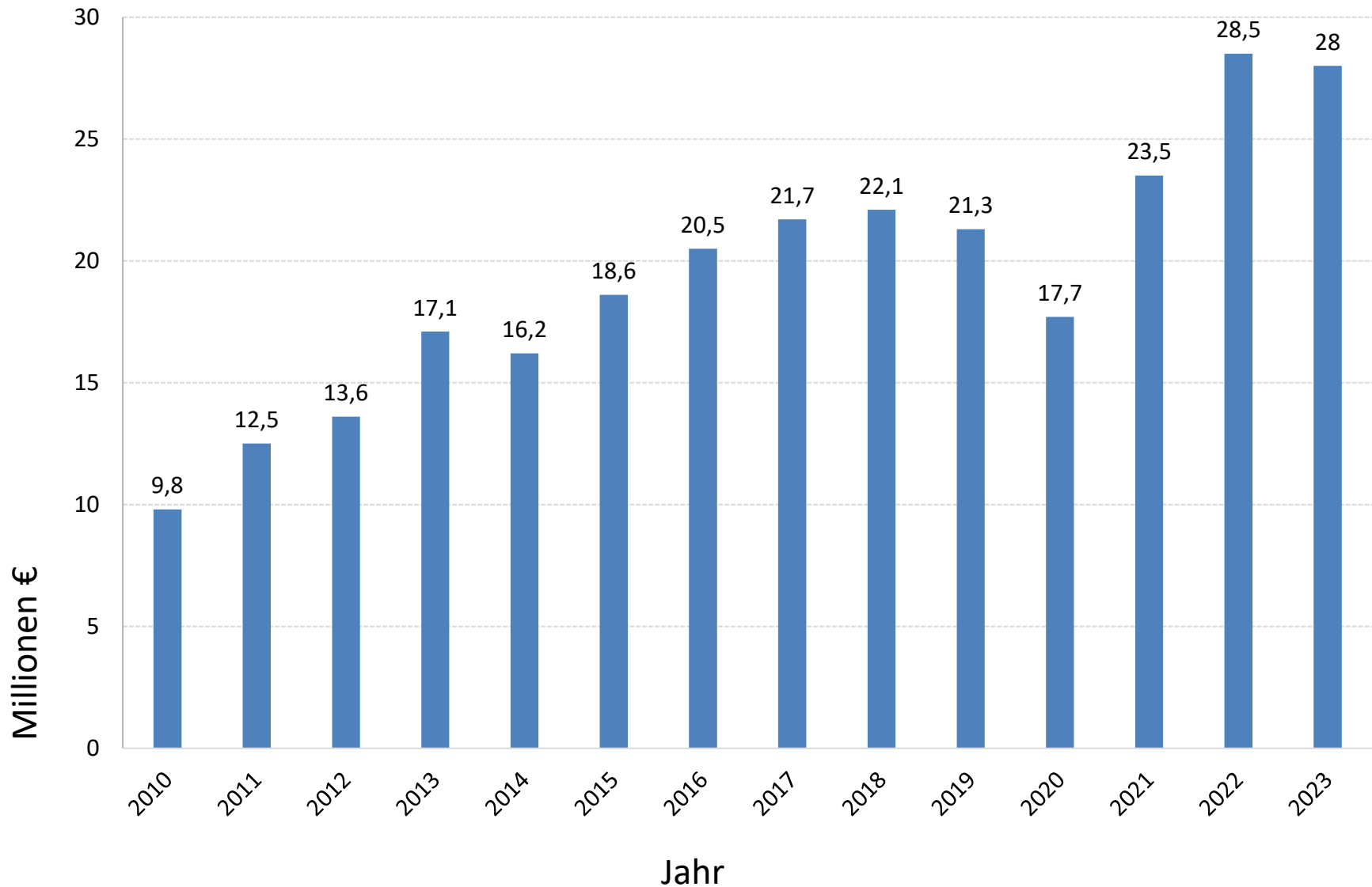

▶ **Ende**